

**НОРМАТИВНЫЕ ТРЕБОВАНИЯ И КРИТЕРИИ ОЦЕНКИ
ПРОФЕССИОНАЛЬНЫХ (ТВОРЧЕСКИХ) ЭКЗАМЕНОВ ПО РЕГБИ
(для мужчин, женщин и (женский спорт очной) очной и заочной формы
обучения)**

Максимальный балл по физической подготовке - 63 балла

7. Бег на 30м с высокого старта(сек) – 21 балл.											
Мужчины						Женщины					
Резул ьтат	балл	Резул ьтат	балл	Резул ьтат	балл	Резул ьтат	балл	Резул ьтат	балл	Резул ьтат	балл
4,20	21,0	4,44	15,6	4,68	9,2	4,50	21,0	4,74	15,6	4,98	9,2
4,21	19,9	4,45	15,5	4,69	9,1	4,51	19,9	4,75	15,5	4,99	9,1
4,22	19,8	4,46	15,4	4,70	5,0	4,52	19,8	4,76	15,4	5,00	5,0
4,23	19,7	4,47	15,3	4,71	4,9	4,53	19,7	4,77	15,3	5,01	4,9
4,24	19,6	4,48	15,2	4,72	4,8	4,54	19,6	4,78	15,2	5,02	4,8
4,25	19,5	4,49	15,1	4,73	4,7	4,55	19,5	4,79	15,1	5,03	4,7
4,26	19,4	4,50	14,0	4,74	4,6	4,56	19,4	4,80	14,0	5,04	4,6
4,27	19,3	4,51	13,9	4,75	4,5	4,57	19,3	4,81	13,9	5,05	4,5
4,28	19,2	4,52	13,8	4,76	4,4	4,58	19,2	4,82	13,8	5,06	4,4
4,29	19,1	4,53	13,7	4,77	4,3	4,59	19,1	4,83	13,7	5,07	4,3
4,30	18,0	4,54	13,6	4,78	4,2	4,60	18,0	4,84	13,6	5,08	4,2
4,31	17,9	4,55	13,5	4,79	4,1	4,61	17,9	4,85	13,5	5,09	4,1
4,32	17,8	4,56	13,4	4,80	3,0	4,62	17,8	4,86	13,4	5,10	3,0
4,33	17,7	4,57	13,3	4,81	2,9	4,63	17,7	4,87	13,3	5,11	2,9
4,34	17,6	4,58	13,2	4,82	2,8	4,64	17,6	4,88	13,2	5,12	2,8
4,35	17,5	4,59	13,1	4,83	2,7	4,65	17,5	4,89	13,1	5,13	2,7
4,36	17,4	4,60	12,0	4,84	2,6	4,66	17,4	4,90	12,0	5,14	2,6
4,37	17,3	4,61	9,9	4,85	2,5	4,67	17,3	4,91	9,9	5,15	2,5
4,38	17,2	4,62	9,8	4,86	2,4	4,68	17,2	4,92	9,8	5,16	2,4
4,39	17,1	4,63	9,7	4,87	2,3	4,69	17,1	4,93	9,7	5,17	2,3
4,40	16,0	4,64	9,6	4,88	2,2	4,70	16,0	4,94	9,6	5,18	2,2
4,41	15,9	4,65	9,5	4,89	2,1	4,71	15,9	4,95	9,5	5,19	2,1
4,42	15,8	4,66	9,4	4,90	0	4,72	15,8	4,96	9,4	5,20	0
4,43	15,7	4,67	9,3			4,73	15,7	4,97	9,3		
8. Тройной прыжок с места (см) – 21 балл.						Мужчины			Женщины		
						8,0 – 21 балл			7,0 – 21 балл		
						7,90-7,99 – 19 балл			6,90-6,99 – 19 балл		
						7,80-7,89 – 17 балл			6,80-6,89 – 17 балл		
						7,70-7,79 – 15 балл			6,70-6,79 – 15 балл		
						7,60-7,69 – 13 балл			6,60-6,79 – 13 балл		
						7,50-7,59 – 10 балл			6,50-6,59 – 10 балл		
						7,40-7,49 – 7 балл			6,40-6,49 – 7 балл		
						7,30-7,39 – 5 балл			6,30-6,39 – 5 балл		

		7,20-7,29 – 3 балл 7,00-7,19 – 1 балл 0-6,99 – 0 балл	6,20-6,29 – 3 балл 6,00-6,19 – 1 балл 0-5,99 – 0 балл
9	<p>Специальный выносливость (челночный бег 100м) - 21 балл.</p> <p>Исходное положение: абитуриент располагается на стартовой линии. По сигналу экзаменатора делает рывок до 5 метровой линии и возвращается назад к месту старта. Далее рывок до 10 метровой линии, возвращается назад к месту старта, далее рывок до 20 метровой линии, возвращается к стартовой линии. Выполняет снова рывок до 10 метровой линии, возвращается назад к месту старта, далее выполняет рывок до 5 метровой линии, возвращаясь назад к месту старта (фиксируется время выполнения упражнения (сек)).</p>	<p>Мужчины</p> <p>22,0 – 21 балл</p> <p>22,1-22,5 – 20 балл</p> <p>22,6-23,0 – 18 балл</p> <p>23,1-23,5 – 15 балл</p> <p>23,6-24,0 – 10 балл</p> <p>24,1-24,5 – 5 балл</p> <p>24,6-25,0 – 3 балл</p> <p>25,1-25,5 – 1 балл</p> <p>25,6 – 0 балл</p>	<p>Женщины</p> <p>24,0 – 21 балл</p> <p>24,1-24,5 – 20 балл</p> <p>24,6-25,0 – 18 балл</p> <p>25,1-25,5 – 15 балл</p> <p>25,6-26,0 – 10 балл</p> <p>26,1-26,5 – 5 балл</p> <p>26,6-27,0 – 3 балл</p> <p>27,1-27,5 – 1 балл</p> <p>27,6 – 0 балл</p>

Заведующий кафедры:



Х.К.Фозилов

**НОРМАТИВНЫЕ ТРЕБОВАНИЯ И КРИТЕРИИ ОЦЕНКИ
ПРОФЕССИОНАЛЬНЫХ (ТВОРЧЕСКИХ) ЭКЗАМЕНОВ ПО РЕГБИ
(для мужчин, женщин и (женский спорт очной) очной и заочной формы
обучения)**

Максимальный балл по специальности - 93 балла

1 AGILITY - быстрота

Игрок поднимает мяч, лежащий на точке «Start» и бежит по команде до отметки «Finish», где приземляет мяч.

Время фиксируется от подъема мяча до приземления.

На приведенном ниже рисунке отображается трасса для проведения данного контрольного мероприятия и направления движения спортсмена по ней.

Критерия оценки: - **35 балл.**

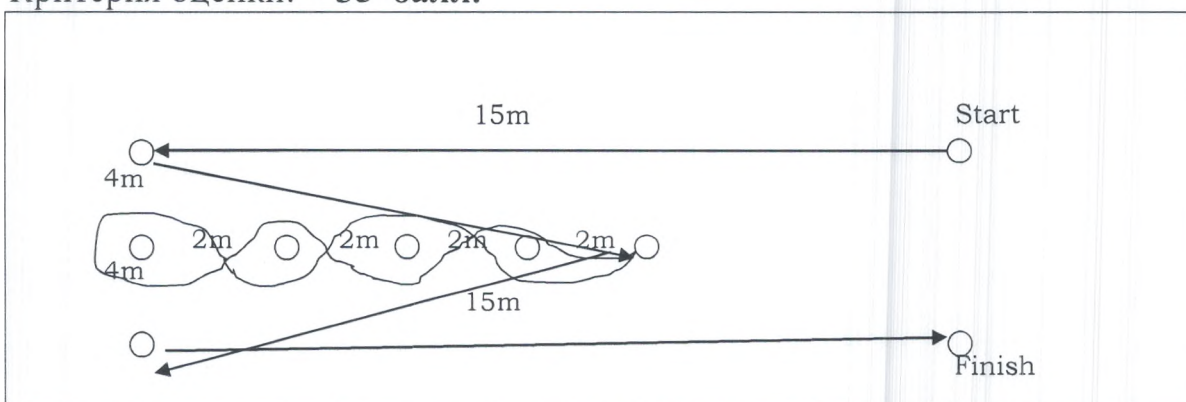

Мужчины		Женщины	
Результат	Балл	Результат	Балл
16,50-16,55	35	18,50-18,55	35
16,56-16,60	33	18,56-18,60	33
16,61-16,65	31	18,61-18,65	31
16,66-16,70	29	18,66-18,70	29
16,71-16,75	27	18,71-18,75	27
16,76-16,80	25	18,76-18,80	25
16,81-16,85	23	18,81-18,85	23
16,86-16,90	21	18,86-18,90	21
16,91-16,95	19	18,91-18,95	19
16,96-17,00	17	18,96-19,00	17
17,01-17,05	15	19,01-19,05	15
17,06-17,10	13	19,06-19,10	13
17,11-17,15	11	19,11-19,15	11
17,16-17,20	9	19,16-19,20	9
17,21-17,25	7	19,21-19,25	7
17,26-17,30	5	19,26-19,30	5
17,31-17,35	4	19,31-19,35	4
17,36-17,40	3	19,36-19,40	3
17,41-17,45	1	19,41-19,45	1

	17,46-17,50	0	19,46-19,50	0
<p>1 Удар ногой мяча с отскока на точность приземления (раз). На поле размечивается квадрат 15x15 метров. Испытуемый поочередно 10 раз бьёт по мячу с расстояния 25 метров и обязан попасть в отмеченный квадрат (девушки с 20 метров).</p> <p>Критерия оценки: 35 балл.</p>				
				<p>10 попаданий – 35 балл 9 попаданий – 30 балл 8 попаданий – 25 балл 7 попаданий – 20 балл 6 попаданий – 15 балл 5 попаданий – 10 балл 4 попаданий – 8 балл 3 попаданий – 6 балл 2 попаданий – 4 балл 1 попаданий – 2 балл 0 попаданий – 0 балл</p>
<p>1 Пас мяча на 10 метров (девушки 7 метров). Абитуриент должен точно отдать пас руками (5 раз с правой стороны, 5 раз с левой стороны) в мишень 50x50 сантиметров с 10 метров.</p> <p>Критерии оценки - 23 балл.</p>				
				<p>10 попаданий – 23 балл 9 попаданий – 21 балл 8 попаданий – 19 балл 7 попаданий – 17 балл 6 попаданий – 15 балл 5 попаданий – 10 балл 4 попаданий – 8 балл 3 попаданий – 6 балл 2 попаданий – 4 балл 1 попаданий – 2 балл 0 попаданий – 0 балл</p>

Заведующий кафедры:



Х.К.Фозилов